

Formulario de pedidos

ES

Consulta Pedido

Cliente: _____

Persona de contacto: _____

CP/población: _____

País: _____

N.º de encargo: _____

Tel.: _____

Cantidad de piezas: _____

E-mail (fax): _____

Fecha de entrega deseada: _____

Enganche para remolque	K:	Juego indicador*
RF50 AM	360	1, 2 o 3
RF50 AM JK (jack knifing)	360	2 o 3
RF40-G150 AM	360	1, 2 o 3

Juego indicador	
Indicador fuera de la cabina del conductor	
1 RINGFEDER® outCab locking indicator	
Indicador dentro de la cabina del conductor	Longitud de cable
	12 m 16 m
2 RINGFEDER® indication kit	
3 RINGFEDER® indication kit complete	

Clase de accionamiento	
Duomatic	
Palm	
C-Coupling	
Caja de ventilación	

Soporte para enchufe de alimentación	
Sí	
No	

* Es obligatorio seleccionar un juego de indicador

Type:	Width (B):	Side plates		
		Free usable plate height (FH): / Height (H):	Gmax	Gmin
EDF250	350	415 / 500	255	245
		455 / 540	295	
		495 / 580	300	
EDF300	375	515 / 600	355	300
		545 / 630	380	
	400	515 / 600	355	
		545 / 630	380	
		585 / 670	380	
		645 / 730	460	
EDF350	450	665 / 750	460	380

Tipo de vehículo*: _____

Modelo*: _____

Dimensiones:

LW: _____ mm

BH: _____ mm

RPH: _____ mm

SP: _____ mm

A1: _____ mm

A2: _____ mm

Valores indicativos de la combinación del vehículo:

Valor D: _____ kN

Valor Dc: _____ kN

Valor V: _____ kN

Charge de soutien (S): _____ kg

Patrón de agujeros de fijación del marco disponible a petición por un precio adicional.
UK*: _____ mm
Adjuntar croquis o dibujo del chasis.
*Al pedir patrones de agujeros es imprescindible dar los datos.

Montaje: Estándar, como en la imagen Placa lateral girada a 180° No montada Galvanisé Pintura por cataforesis (negra)



Responsabilidad del fabricante del vehículo o del usuario final:

Al montar el aparato, es obligatorio cumplir con las normas legales pertinentes del país en el que se comercializa el dispositivo, así como con las directrices de instalación del respectivo fabricante del vehículo y las instrucciones de montaje y funcionamiento del fabricante de los dispositivos arriba mencionados.

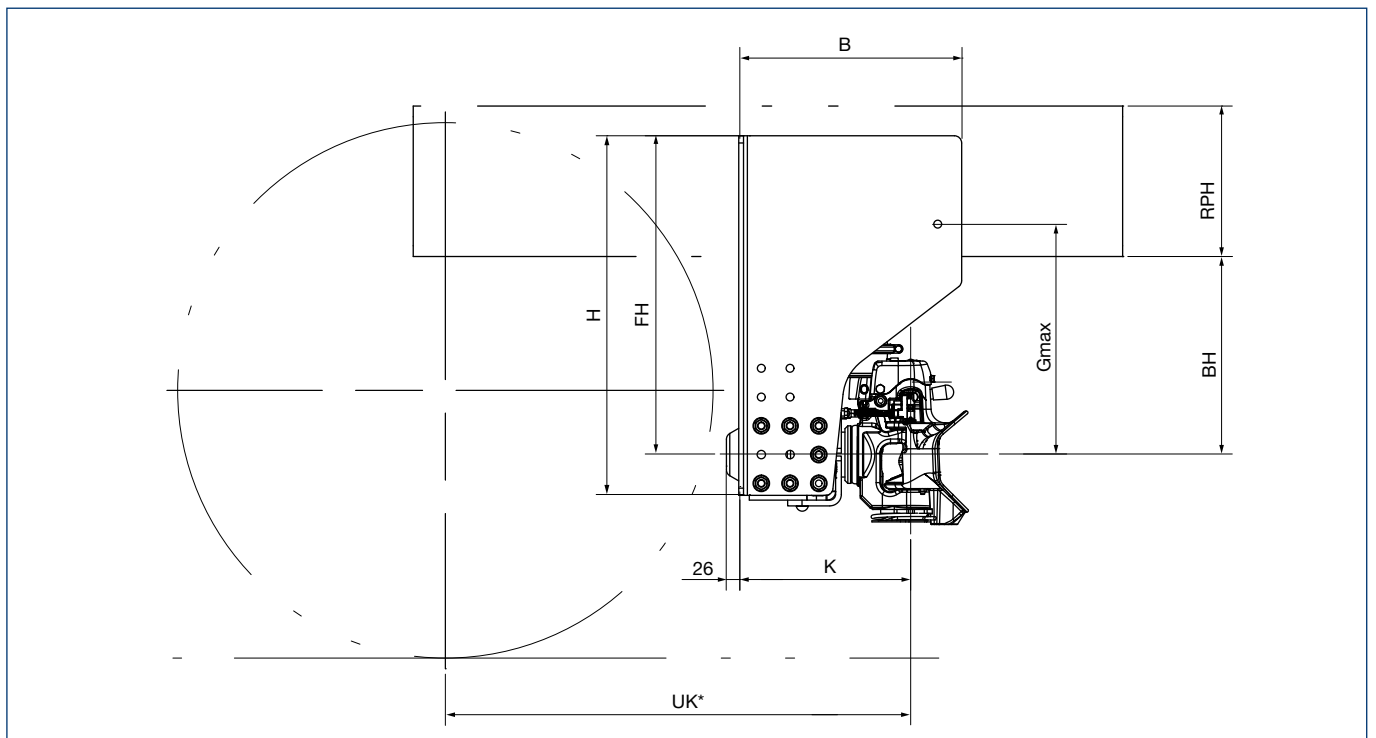
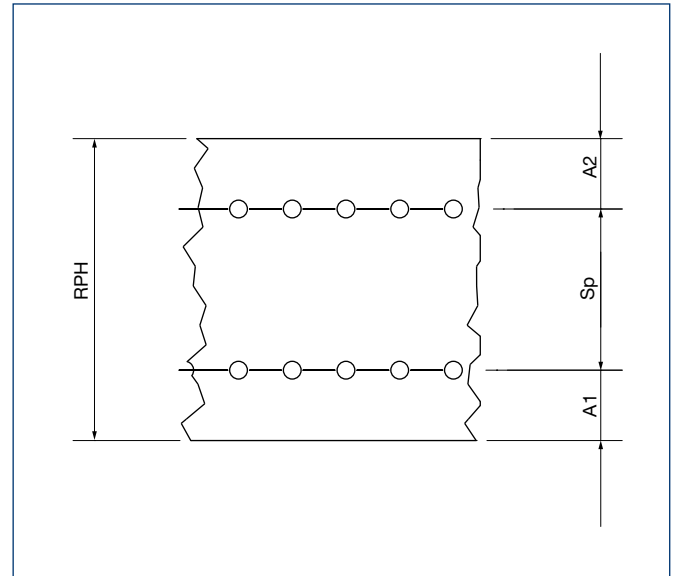
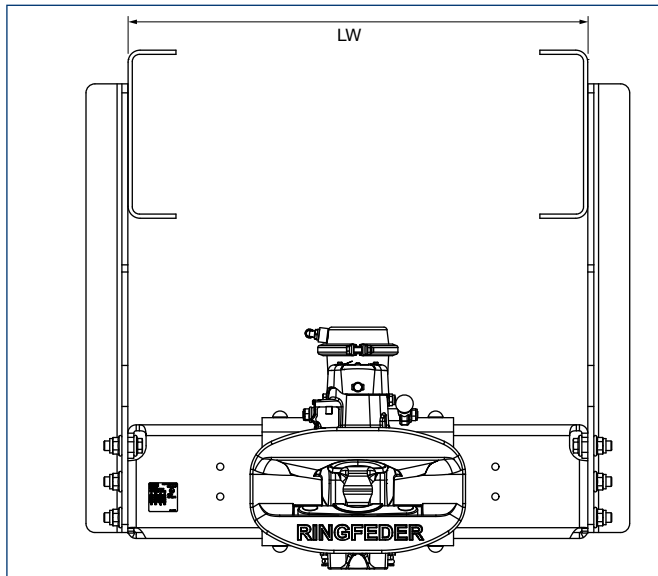

Sujeto a cambios técnicos - 10/ 2021