

Consulta

Encomenda

Cliente: _____

Contacto: _____

CP / Localidade: _____

País: _____

Comissão N.º: _____

Tel: _____

Número de peças: _____

E-mail (Fax): _____

Prazo de entrega pretendido: _____

Acoplamento	K:	Frase de expositor*
RF50 AM	360	1,2 ou 3
RF50 AM JK (jack knifing)	360	2 ou 3
RF40-G150 AM	360	1,2 ou 3

Frase de expositor	
Expositor fora da cabina do motorista	
1 RINGFEDER® outCab indicador de travamento	
Expositor dentro da cabina do motorista	
	Comprimento de cabo
	12 m 16 m
2 RINGFEDER® Frase de expositor	
3 RINGFEDER® Frase de expositor completo	

Tipo de atuação	
Duomatic	
Palm	
C-Coupling	
Caixa de válvula	

Suporte para ficha de alimentação	
Sim	
Não	

* A seleção de uma frase de expositor é obrigatória

Tipo:	Largura (B):	Placas laterais		
		Altura livre (FH): / Altura (H):	Gmax	Gmin
EDF250	350	415 / 500	255	245
		455 / 540	295	
		495 / 580	300	
EDF300	375	515 / 600	355	300
		545 / 630	380	
	400	515 / 600	355	
		545 / 630	380	
		585 / 670	380	
		645 / 730	460	
EDF350	450	665 / 750	460	380

Tipo de veículo*: _____

Modelo*: _____

Medidas:

LW: _____ mm

BH: _____ mm

RPH: _____ mm

SP: _____ mm

A1: _____ mm

A2: _____ mm

Valores característicos da combinação de veículo:

Valor D: _____ kN

Valor Dc: _____ kN

Valor V: _____ kN

Carga suportada (S): _____ kg

Configuração de furos para fixação do quadro disponível sob consulta a um custo adicional.

UK*: _____ mm

Juntar esquema ou desenho do quadro!

*Dados obrigatórios em caso de pedido de configuração de furos!

Montagem:

Padrão como ilustrado

Placa lateral rodada 180°

Não montada

Galvanizado

KTL (preto)



Responsabilidade própria do fabricante do veículo ou utilizador final:

Na montagem, é fundamental observar as disposições legais pertinentes do país em que o dispositivo será comercializado, as diretivas para carroçarias do respetivo fabricante do veículo e as instruções de montagem e operação do fabricante dos dispositivos atrás indicados.

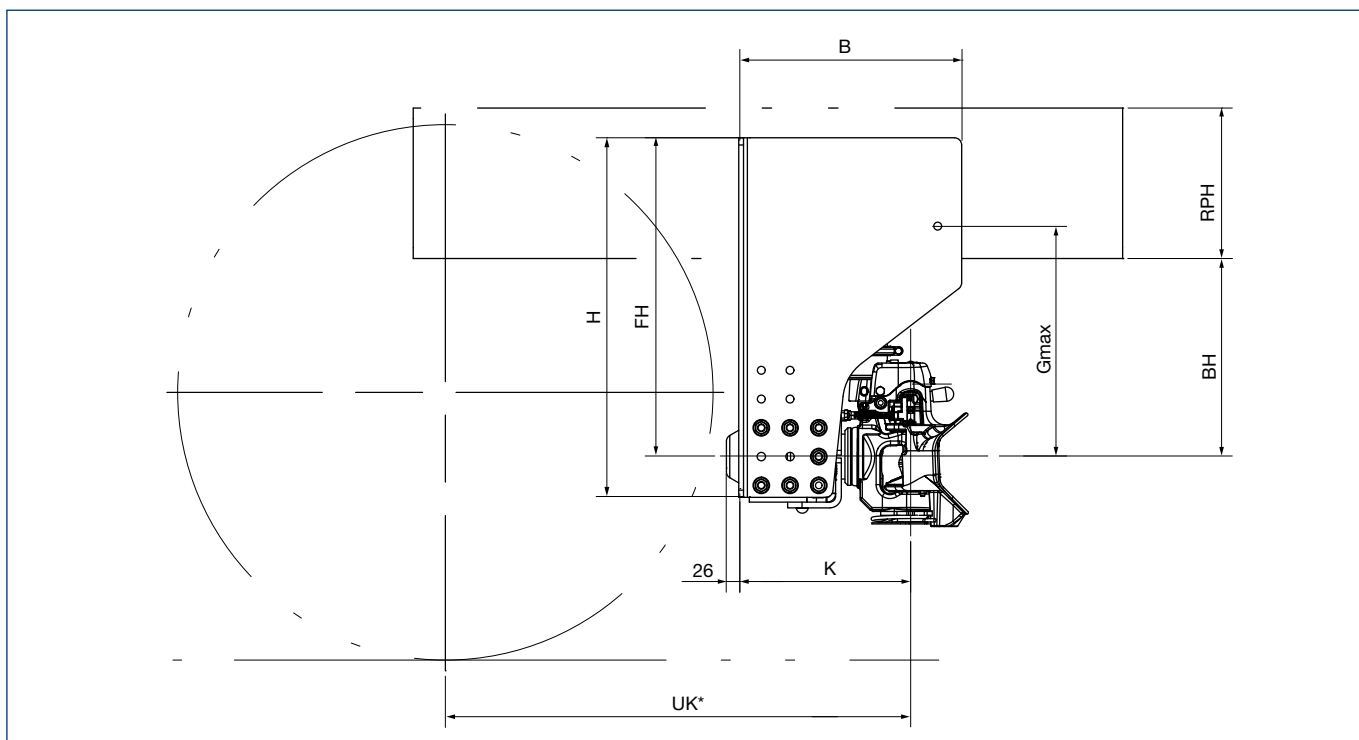
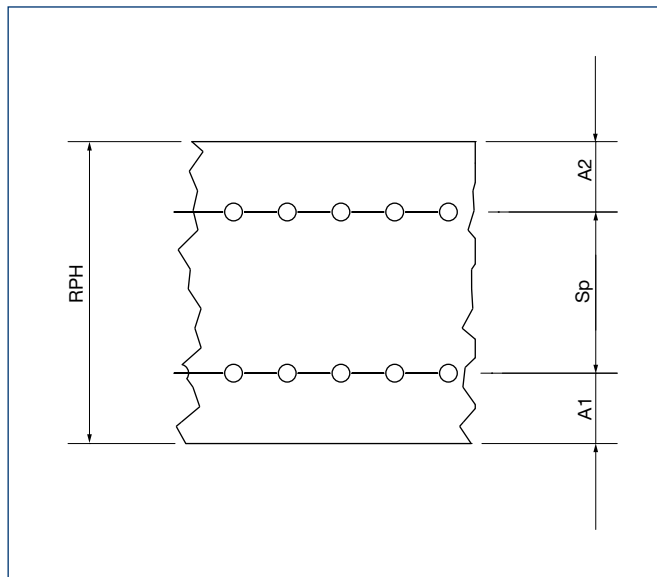
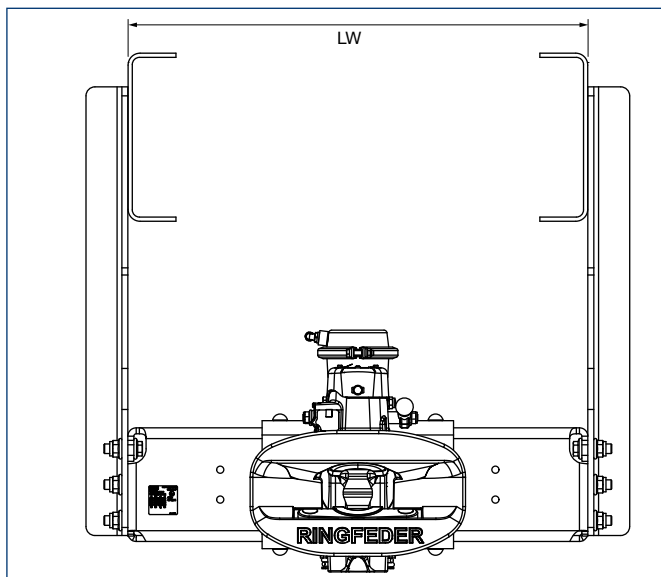

Sujeito a alterações técnicas - 10/2021